

# INSTRUKCJA OBSŁUGI KOVIX KD6/KT6

## Instalacja baterii:

1. Gdy blokada jest otwarta, użyj klucza imbusowego dołączonego do zestawu i odkręć śrubę imbusową.
2. Zdejmij osłonę alarmu, następnie wyjmij moduł alarmu, zamontuj baterię lub **PAMIĘTAJ O ŚCIĄgniĘCIU FOLII Z BATERII!**
3. Zamontuj ponownie moduł alarmu, nie zapominając o uszczelce.
4. Nałóż osłonę alarmu i przykręć śrubę imbusową.
5. Starą baterię utylizuj w przeznaczonych do tego pojemnikach.

## KD6 / KT6

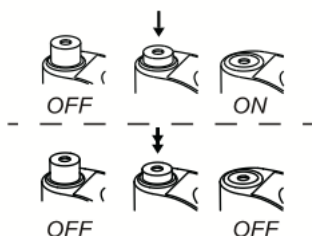
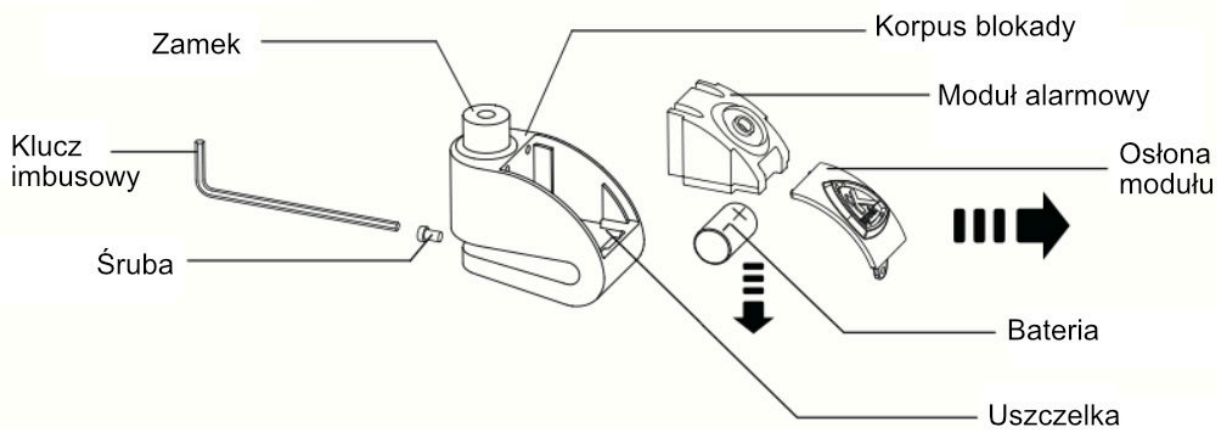

## Instrukcja obsługi/użytkowania KOVIX KD6/KT6:

1. Umieść kluczyk w zamku i przekręć zgodnie z ruchem wskazówek zegara, żeby zamek odskoczył do góry.
2. Wsuń blokadę na przednią lub tylną tarczę hamulcową pojazdu.
3. Umieść blokadę tak, aby bolec mógł przejść przez otwory w tarczy hamulcowej i wciśnij zamek w dół, aby zamknąć blokadę.
4. Zapięcie wyda krótki sygnał dźwiękowy informujący, że system alarmowy został aktywowany.
5. Można dokonać dezaktywacji uzbrajania modułu alarmowego (instrukcja od [alemotocykl.pl](http://alemotocykl.pl)) poprzez: *podwójne delikatne wciśnięcie zamka, nie wciskając go do końca.*
6. Syrena alarmowa automatycznie się uzbroi w ciągu 5 sekund od zamknięcia blokady. Alarm włączy się w przypadku gdy wykryje ruch, wstrząs czy drgania.
7. Aby wyłączyć alarm, przekręć kluczyk w zamku odwrotnie do ruchu wskazówek zegara.

## Zalecenia dotyczące tarczy hamulcowej:

Grubość tarczy motocyklowej nie może przekraczać **6 mm**, otwory w tarczy hamulcowej powinny mieć średnicę większą niż **6 mm**, a odległość od krawędzi tarczy nie może przekraczać **42 mm**.

## Dezaktywacja ALARMU:

Aby aktywować czujnik alarmu, należy maksymalnie wcisnąć zamek w dół, aż do jego zablokowania. W przypadku gdy nie chcemy uzbrajać funkcji alarmu, należy zwolnić zamek do połowy, aż usłyszymy jedno piknięcie (instrukcja

od ADV), następnie należy zwolnić zamek (pozwolić mu się odbić do góry) i ponownie wcisnąć zamek do samego dołu, usłyszymy dwa piknięcia, które świadczą o tym, iż moduł alarmu nie zostanie uzbrojony.

#### **Rozwiązywanie problemów:**

- **Alarm nie uzbraja się** – upewnij się czy bateria jest zainstalowana prawidłowo, czy jest sprawna oraz czy folia została z niej ściągnięta. Ponadto sprawdź czy alarm jest aktywny.
- **Zamek wydaje ciągly sygnał** – wymień baterię na nową.
- **Zapięcie włącza 10 sekundową syrenę, ustaje a następnie włącza pojedynczy sygnał dźwiękowy** - Wymień baterię na nową.
- **Alarm jest zbyt czuły** – zamontuj zapięcie na tarczy pod innym kątem lub zapewnij osłonę przed wiatrem i deszczem nakładając na motocykl „*POKROWIEC PRZECIWDESZCZOWY*”.